

АВТОГРЕЙДЕРЫ СЕРИИ В
845В | 865В | 865В AWD
885В | 885В AWD

CASE
CONSTRUCTION



СИЛА И
ТОЧНОСТЬ

www.CaseCE.com

EXPERTS FOR THE REAL WORLD
SINCE 1842



845B



865B / 865B AWD



885B / 885B AWD



ПЕРЕМЕННАЯ КРИВАЯ МОЩНОСТИ

Совершенство в каждой миссии

Двигатель отвечает всем требованиям и имеет переменную мощность. На низкой скорости система изменения мощности VHP автоматически переключает двигатель на нижнюю кривую, обеспечивая максимальный крутящий момент и минимальный расход топлива. На высокой скорости система работает на максимальной мощности, что гарантирует наивысшую производительность. 2 кривые мощности на моделях 845B и 885B, 3 кривые мощности на модели 865B.



МНОГОРАДИУСНЫЙ ОТВАЛ

Продуктивность с меньшими затратами

Хорошее перемешивание материалов исключительно важно для получения качественных поверхностей и предотвращения выбоин. Изготовленный из высокоуглеродистой стали, усиленный много радиусный грейдерный отвал CASE срезает, перемешивает и перекачивает материал, закручивая его волной, которая не оказывает чрезмерного сопротивления и обеспечивает тонкую смесь материала. Эффективность отвала снижает потребляемую мощность и экономит ваше топливо. Наш отвал имеет также изменяемые наклон, перекос и поперечный сдвиг для согласования с рабочими требованиями, а также может удлиняться до 4877 мм опционными расширителями.



А-ОБРАЗНАЯ ТЯГА

Большой срок службы

Капитальная А-образная тяга обеспечивает полную устойчивость отвала благодаря усиленной коробчатой конструкции рамы. Ее широкое основание поддерживает самый большой в отрасли круг, который отличается высокой эффективностью, требуя меньше мощности при развороте. Вся прочная и мощная конструкция гарантирует максимальную стойкость и большой срок службы компонентов.



ВНЕШНИЕ ЗУБЬЯ ПОВОРОТНОГО КРУГА

Нечувствительность к ударам

Автогрейдеры CASE оснащаются поворотным кругом с зубьями внешнего зацепления. Внешние зубья легче очищать и они имеют увеличенную площадь контакта, что снижает износ и повышает усилие при развороте отвала под нагрузкой. При встрече с препятствием круг получает толчок в направлении от приводной шестерни, а не к ней, с риском ее повреждения. В результате нет необходимости во фрикционных муфтах или срезных штифтах, которые обычно требуют ремонта или регулировки.



ГРЕЙДЕРНЫЙ ОТВАЛ ТЕХНОЛОГИЯ ТОЧНОСТИ



АМОРТИЗАТОРЫ ПОВОРОТНОГО КРУГА

Безопасность в трудных условиях

Опционные амортизаторы защищают компоненты поворотного круга, позволяя отвалу обходить препятствия поверху, возвращаясь затем в исходное положение — ни регулировок, ни вмешательства оператора не требуется.



ВЕРСИИ ПОЛНОГО ПРИВОДА AWD



ПОЛНЫЙ ПРИВОД

Модели полного привода (AWD) отличаются фантастической динамичностью, улучшенными характеристиками руления и контроля дрейфа в суровых рабочих условиях, таких как грязь, песок, снег и откосы — существенных для задач быстрого удаления снега, обустройства уклонов и канав, а также при тяжелых нагрузках на отвал.



РЕЖИМ ПОЛЗУЧЕГО ХОДА

Активируемый кнопкой режим «Ползучий ход» задействует только передние колеса, позволяя машине двигаться на предельно низкой скорости — около 1,5 км/час — для финишного планирования, где допуски особенно важны.

КАБИНА КОМФОРТ ГЛАВЕНСТВУЕТ



ПОЛНАЯ ОБЗОРНОСТЬ

Отличный вид на круг, седло, отвал и еще больше

Кабина, установленная со смещением назад и остекленная от пола до потолка, оснащенная также отклоняемыми боковыми зеркалами, обеспечивает оператору прекрасный обзор отвала, поворотного круга, седла и колес. А в обратном направлении, элегантный закругленный капот открывает отличный обзор при движении задним ходом.



БОЛЬШАЯ КАБИНА. БОЛЬШОЙ КОМФОРТ

Работа без стрессов

Автогрейдеры серии В могут похвастаться просторной кабиной высотой почти 2 м, которая дает оператору много места чтобы стоять, ходить, смотреть и работать. Сертифицированная по стандартам ROPS/FOPS, установленная на изолирующих опорах кабина минимизирует шум и вибрации, обеспечивая тихое комфортное вождение. Опционное сиденье класса люкс позволит меньше уставать и продуктивно работать целый день.

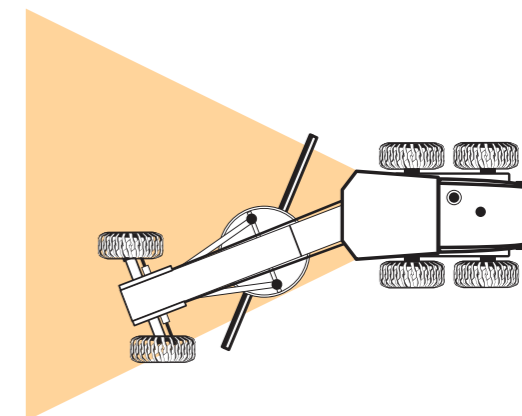

КАБИНА, СМЕЩЕННАЯ НАЗАД

Так, как надо для работы

Выход из узких мест становится намного проще. Наше эксклюзивное для отрасли переднее шарнирное сочленение позволяет автогрейдеру CASE разворачиваться на малом радиусе в 7239 мм, что обеспечивает быстрое и точное позиционирование машины. При переднем сочленении артикулируется гусек, а оператор остается в центральной позиции, сохраняя отличный обзор отвала, круга, седла и шин.



ПРОСТОЙ ДОСТУП

Сделать это просто

Когда вы вкладываете деньги в технику CASE, вам нужно, чтобы она работала долго. Мы так и делаем. Автогрейдеры CASE серии В в этом не исключение. Цельный поднимаемый капот, реверсивный выдувающий грязь наружу вентилятор, индикаторы и точки обслуживания, доступные с уровня земли — все это и многое другое позволит вам делать повседневное обслуживание в течение нескольких минут. Это самый простой способ помочь вам добиться от машины эффективной работы и долгого срока.

1. Воздушный фильтр двигателя
2. Горловина заправки топлива
3. Внешние зубья поворотного круга

4. Порты контроля гидравлики
5. Смазочные масленки
6. Поворачиваемые аккумуляторы

7. Индикаторы
8. Поднимаемый капот
9. Шланги слива масла



ПРОСТОЕ И БЕЗОПАСНОЕ ОБСЛУЖИВАНИЕ

Инструменты не требуются

Повседневное обслуживание любого автогрейдера CASE осуществляется без каких-либо специальных инструментов. Все капоты легко снимаются или поднимаются безо всяких усилий, открывая доступ ко всем жизненно важным компонентам машины. Заправка жидкостей может выполняться непосредственно с уровня земли, а большие емкости баков позволяют работать целый день без остановки.





ПЕРЕДНИЙ ПРОТИВОВЕС



ПЕРЕДНИЙ ТОЛКАТЕЛЬ



РЫХЛИТЕЛЬ



ПЕРЕДНИЙ ОТВАЛ



КИРКОВЩИК



УНИВЕРСАЛЬНОСТЬ НА ВЫСОТЕ

CASE предлагает множество грейдерных орудий, включая:

- Передний противовес
- Рыхлитель
- Кирковщик
- Передний толкатель, легкий 490 кг, тяжелый 795 кг
- Передний отвал
- Задний буксировочный крюк
- Дополнительный пакет освещения
- Аккумуляторы цилиндров подъема
- Управление плаванием отвала
- Расширители отвала

ОСНОВНЫЕ ПРИЧИНЫ ВЫБРАТЬ CASE



БЛОКИРОВКА ГИДРОТРАНСФОРМАТОРА*

Трансмиссия CASE объединяет гидротрансформатор, плавность которого нужна при точном выравнивании, и прямую передачу, которая нужна для обеспечения полной передачи мощности.



ГИДРАВЛИЧЕСКАЯ СИСТЕМА, ЧУВСТВИТЕЛЬНАЯ К НАГРУЗКЕ

Сбалансированный поток для всех видов работ и для одновременности всех движений грейдерного отвала.



А-ОБРАЗНАЯ ТЯГА

Оптимальное распределение усилий при любых условиях гарантирует долгий срок службы.



МНОГОРАДИУСНЫЙ ОТВАЛ

Малое потребление энергии и оптимальный эффект раскатывания.

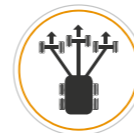

КАБИНА, СМЕЩЕННАЯ НАЗАД

Лучшие в классе управляемость и комфорт: оператор всегда смотрит в направлении рабочего движения.



ПРОСТОЙ ДОСТУП

Простота обслуживания — это в крови у CASE: все основные проверки осуществляются с уровня земли, все сервисные точки удобно размещены и сгруппированы.



ПЕРЕМЕННАЯ КРИВАЯ МОЩНОСТИ

Двигатель FPT Industrial обеспечивает требуемую мощность всегда и для любой задачи. На моделях 845В и 885В имеются две кривые мощности, а на модели 865В устанавливаются три настройки двигателя для дальнейшего повышения рабочих параметров.



ВНЕШНИЕ ЗУБЬЯ ПОВОРОТНОГО КРУГА

Шестерня внешнего зацепления не подвергается ударам при тяжелой работе, а внешние зубья поворотного круга предотвращают накопление постороннего материала, увеличивая тем самым общий срок службы.



УНИВЕРСАЛЬНОСТЬ НА ВЫСОТЕ

Широкий ассортимент опций позволит любому заказчику создать конфигурацию грейдера, подходящую для самых разнообразных применений.

* Отсутствует для моделей полного привода AWD, оснащенных трансмиссией прямого привода со скоростями 8 передних и 4 задних

АВТОГРЕЙДЕРЫ СЕРИИ В

СПЕЦИФИКАЦИИ 845В

ДВИГАТЕЛЬ

Марка _____ FPT Industrial
Модель _____ F4HE9684L
Тип _____ Электронная топливная система
с общей магистралью, водяное охлаждение,
4 такта, прямой впрыск, турбокомпрессор
с охлаждением наддувочного воздуха.
(по стандарту EPA TIER 3)

Цилиндры _____ 6, в ряд
Диаметр и ход _____ 104 x 132 мм
Объем двигателя _____ 6.7 л (6728 см³)

Мощность при 2.200 об/мин Полная (SAE J1995 Gross)

Низкая кривая _____ 150 лс (112 кВт)*1
Высокая кривая _____ 173 лс (129 кВт)*2

Полезная (SAE J1349)

Низкая кривая _____ 140 лс (104 кВт)*1
Высокая кривая _____ 163 лс (119 кВт)*2

Макс.крутящий момент при 1500 об/мин

Полный (SAE J1995 Gross)

Низкая кривая _____ 659 Нм*1
Высокая кривая _____ 758 Нм*2

Полезный (SAE J1349)

Низкая кривая _____ 591 Нм*1
Высокая кривая _____ 678 Нм*2

СИЛОВАЯ ПЕРЕДАЧА

Задний мост

Просвет по вертикали _____ 374 мм
Дифференциал _____ Огранич.трения / передача момента 60%
*Тормоза _____ Дисковые, маслопогружные
Число дисков на тормоз _____ 5

Тандем

Тип _____ Сварной короб (2204 x 631 x 200.5 мм)
Качание _____ 20° в обе стороны
Шаг главной цепи _____ 50.8 мм
Толщина внутр. и внешн.боковых стенок _____ 19 мм

Передний мост

Тип _____ Сварная, из высокопрочной стали
Качание _____ 15.3° в обе стороны
Наклон колес _____ 20° в обе стороны
Просвет по вертикали _____ 580 мм
* SAE J150 3450 (показатель торможения)

ГИДРАВЛИЧЕСКАЯ СИСТЕМА

Тип _____ Закрытый центр, чувствительность к нагрузке
Гидронасос _____ Аксиально-поршневой насос, переменный
поток, управляемый системой чувствительности к нагрузке
Номинальный поток _____ 186 л/мин при 2200 об/мин
Гидрораспределитель _____ 9 секций

Примечания:

*1 Передачи 1-я, 2-я вперед и 1-я, 2-я назад

*2 Передача 3-я, 4-я, 5-я, 6-я вперед и 3-я назад

ТРАНСМИССИЯ

Марка _____ ZF
Модель _____ ZF TC LOCK UP 6WG – 160
Тип _____ Гидротрансформатор с блокировкой.
(действует как прямой привод), коробка Powershift,
электронное управление переключением
передач,автоматика и без педали замедленного хода
Передачи _____ 6 вперед / 3 назад
Система самодиагностики _____ Бортовая

Скорости – км/час	Передняя	Задняя
1-я	5.4	5.5
2-я	8,1	13.1
3-я	12.4	30.3
4-я	19.2	-
5-я	28.7	-
6-я	44.1	-

ЭЛЕКТРИЧЕСКАЯ СИСТЕМА

Напряжение _____ 24 В
Генератор _____ 90 А
Аккумуляторы _____ 2x100 А-ч – малообслуживаемые

РУЛЕВАЯ СИСТЕМА

Тип _____ Гидростатическая
Число оборотов рулевого колеса(от упора до упора) _____ 4.75
Произв.насоса при 2 200 об/мин _____ 41.8 л/мин
Давление клапана разгрузки _____ 151 бар
Соединен с приоритетным рулевым клапаном
Цилиндры _____ 2
Диаметр _____ 50.8 мм
Ход _____ 301 мм
Диаметр штока _____ 25.4 мм
Вспомогательное рулевое управление _____ Встроено
SAE J53 и J1511

АРТИКУЛЯЦИЯ

Тип _____ Гидравлический (с клапаном блокировки)
Угол _____ 25°направо/налево
Управление _____ Гидравлическое

ЗАПРАВОЧНЫЕ ЕМКОСТИ

Двигатель _____ 15 л
с заменой в фильтра _____ 16 л
Топливо _____ 341 л
Трансмиссия _____ 25 л
с заменой в фильтра _____ 26 л
Система охлаждения двигателя _____ 40 л
Гидравлический бак _____ 90 л
Полная гидравлическая система _____ 190 л
Корпус поворотного круга _____ 2.8 л
Коробка тандема (каждая) _____ 69 л

СПЕЦИФИКАЦИИ 865В

ДВИГАТЕЛЬ

Марка _____ FPT Industrial
Модель _____ F4HE9687B
Тип _____ Электронная топливная система
с общей магистралью, водяное охлаждение,
4 такта, прямой впрыск, турбокомпрессор
с охлаждением наддувочного воздуха.
(по стандарту EPA TIER 3)

Цилиндры _____ 6, в ряд
Диаметр и ход _____ 104 x 132 мм
Объем двигателя _____ 6.7 л (6728 см³)

Мощность при 2.200 об/мин Полная (SAE J1995 Gross)

Низкая кривая _____ 193 лс (144 кВт)*1
Средняя кривая _____ 205 лс (153 кВт)*2
Высокая кривая _____ 220 лс (164 кВт)*3

Полезная (SAE J1349)

Низкая кривая _____ 178 лс (133 кВт)*1
Средняя кривая _____ 190 лс (142 кВт)*2
Высокая кривая _____ 205 лс (153 кВт)*3

Макс.крутящий момент при 1500 об/мин

Полный (SAE J1995 Gross)

Низкая кривая _____ 830 Нм*1
Средняя кривая _____ 880 Нм*2
Высокая кривая _____ 930 Нм*3

Полезный (SAE J1349)

Низкая кривая _____ 743 Нм*1
Средняя кривая _____ 788 Нм*2
Высокая кривая _____ 832 Нм*3

СИЛОВАЯ ПЕРЕДАЧА

Задний мост

Просвет по вертикали _____ 374 мм
Дифференциал _____ Обычный планетарный с электро-
гидравлической блокировкой 100%
* Тормоза _____ Дисковые, маслопогружные
Число дисков на тормоз _____ 5

Тандем

Тип _____ Сварной короб (2204 x 631 x 200.5 мм)
Качание _____ 20° в обе стороны
Шаг главной цепи _____ 50.8 мм
Толщина внутр. и внешн.боковых стенок _____ 19 мм

Передний мост

Тип _____ Сварной, из высокопрочной стали
Качание _____ 15.3° в обе стороны
Наклон колес _____ 20° в обе стороны
Просвет по вертикали _____ 580 мм
* SAE J150 3450 (показатель торможения)

ГИДРАВЛИЧЕСКАЯ СИСТЕМА

Тип _____ Закрытый центр, чувствительность к нагрузке
Гидронасос _____ Аксиально -поршневой насос, переменный
поток, управляемый системой чувствительности к нагрузке
Номинальный поток _____ 186 л/мин при 2200 об/мин
Гидрораспределитель _____ 9 секций

Примечания:*1 Передачи 1-я, 2-я вперед и 1-я, 2-я назад

*2 Передача 3-я, 4-я вперед и 3-я назад

*3 Передача 5-я, 6-я вперед

АВТОГРЕЙДЕРЫ СЕРИИ В

ТРАНСМИССИЯ

Марка _____ ZF
Модель _____ ZF TC LOCK UP 6WG-160 Тип
_____ Гидротрансформатор с блокировкой.
(действует как прямой привод), коробка Powershift,
электронное управление переключением
передач,автоматика и без педали замедленного хода
Передачи _____ 6 вперед / 3 назад
Система самодиагностики _____ Бортовая

Скорости - км/час	Передняя	Задняя
1-я	5.0	5.3
2-я	7.7	12.51
3-я	11.8	28.6
4-я	18.2	-
5-я	27.2	-
6-я	41.5	-

ЭЛЕКТРИЧЕСКАЯ СИСТЕМА

Напряжение _____ 24 В
Генератор _____ 90 А
Аккумуляторы _____ 2x100 А-ч – малообслуживаемые

РУЛЕВАЯ СИСТЕМА

Тип _____ Гидростатическая
Число оборотов рулевого колеса(от упора до упора) _____ 4.75
Произв.насоса при 2 200 об/мин _____ 41.8 л/мин
Давление клапана разгрузки _____ 151 бар
Соединен с приоритетным рулевым клапаном
Цилиндры _____ 2
Диаметр _____ 50.8 мм
Ход _____ 301 мм
Диаметр штока _____ 25.4 мм
Вспомогательное рулевое управление _____ Встроено
SAE J53 и J1511

АРТИКУЛЯЦИЯ

Тип _____ Гидравлический (с клапаном блокировки)
Угол _____ 25°направо/налево
Управление _____ Гидравлическое

ЗАПРАВОЧНЫЕ ЕМКОСТИ

Двигатель _____ 15 л
с заменой в фильтра _____ 16 л
Топливо _____ 341 л
Трансмиссия _____ 25 л
с заменой в фильтра _____ 26 л
Система охлаждения двигателя _____ 40 л
Гидравлический бак _____ 90 л
Полная гидравлическая система _____ 180 л
Корпус поворотного круга _____ 2.8 л
Коробка тандема (каждая) _____ 69 л

АВТОГРЕЙДЕРЫ СЕРИИ В

СПЕЦИФИКАЦИИ 885В

ДВИГАТЕЛЬ

Марка _____ FPT Industrial
 Модель _____ F4HE9687B
 Тип _____ Электронная топливная система с общей магистралью, водяное охлаждение, 4 такта, прямой впрыск, турбокомпрессор с охлаждением наддувочного воздуха. (по стандарту EPA TIER 3)

Цилиндры _____ 6, в ряд
 Диаметр и ход _____ 104 x 132 мм
 Объем двигателя _____ 6.7 л (6728 см³)

Мощность при 2.200 об/мин Полная (SAE J1995 Gross)

Низкая кривая _____ 220 лс (164 кВт)*1
 Высокая кривая _____ 234 лс (175 кВт)*2

Полезная (SAE J1349)

Низкая кривая _____ 205 лс (153 кВт)*1
 Высокая кривая _____ 219 лс (163 кВт)*2

Макс.крутящий момент при 1500 об/мин

Полный (SAE J1995 Gross)

Низкая кривая _____ 924 Нм*1
 Высокая кривая _____ 984 Нм*2

Полезный (SAE J1349)

Низкая кривая _____ 864 Нм*1
 Высокая кривая _____ 924 Нм*2

СИЛОВАЯ ПЕРЕДАЧА

Задний мост

Просвет по вертикали _____ 359 мм
 Дифференциал _____ Обычный планетарный с электрогидравлической блокировкой 100%

* Тормоза _____ Дисковые, маслопогружные
 Число дисков на тормоз _____ 6

Тандем

Тип _____ Сварной короб (2204 x 631 x 200.5 мм)
 Качание _____ 20° в обе стороны
 Шаг главной цепи _____ 50.8 мм
 Толщина внутр. и внешн.боковых стенок _____ 19 мм

Передний мост

Тип _____ Сварной, из высокопрочной стали
 Качание _____ 15.3° в обе стороны
 Наклон колес _____ 20° в обе стороны
 Просвет по вертикали _____ 580 мм

* SAE J150 3450 (показатель торможения)

ГИДРАВЛИЧЕСКАЯ СИСТЕМА

Тип _____ Закрытый центр, чувствительность к нагрузке
 Гидронасос _____ Аксиально-поршневой насос, переменный поток, управляемый системой чувствительности к нагрузке
 Номинальный поток _____ 186 л/мин при 2200 об/мин
 Гидрораспределитель _____ 9 секций

Примечания:

*1 Передачи 1-я, 2-я вперед и 1-я, 2-я назад

*2 Передача 3-я, 4-я, 5-я, 6-я вперед и 3-я назад

ТРАНСМИССИЯ

Марка _____ ZF
 Модель _____ ZF TC LOCK UP 6WG – 160
 Тип _____ Гидротрансформатор с блокировкой. (действует как прямой привод), коробка Powershift, электронное управление переключением передач,автоматика и без педали замедленного хода
 Передачи _____ 6 вперед / 3 назад
 Система самодиагностики _____ Бортовая

Скорости - км/час	Передняя	Задняя
1-я	4.5	4.8
2-я	6.9	11.7
3-я	11.1	27.4
4-я	16.9	-
5-я	25.9	-
6-я	38.8	-

ЭЛЕКТРИЧЕСКАЯ СИСТЕМА

Напряжение _____ 24 В
 Генератор _____ 90 А
 Аккумуляторы _____ 2x100 А-ч – малообслуживаемые

РУЛЕВАЯ СИСТЕМА

Тип _____ Гидростатическая
 Число оборотов рулевого колеса(от упора до упора) _____ 4.75
 Произв.насоса при 2 200 об/мин _____ 41.8 л/мин
 Давление клапана разгрузки _____ 151 бар
 Соединен с приоритетным рулевым клапаном

Цилиндры _____ 2
 Диаметр _____ 50.8 мм
 Ход _____ 301 мм
 Диаметр штока _____ 25.4 мм
 Вспомогательное рулевое управление _____ Встроено SAE J53 и J1511

АРТИКУЛЯЦИЯ

Тип _____ Гидравлический (с клапаном блокировки)
 Угол _____ 25° направо/налево
 Управление _____ Гидравлическое

ЗАПРАВОЧНЫЕ ЕМКОСТИ

Двигатель _____ 15 л
 с заменой в фильтра _____ 16 л
 Топливо _____ 341 л
 Трансмиссия _____ 25 л
 с заменой в фильтра _____ 26 л
 Система охлаждения двигателя _____ 40 л
 Гидравлический бак _____ 90 л
 Полная гидравлическая система _____ 180 л
 Корпус поворотного круга _____ 2.8 л
 Коробка тандема (каждая) _____ 69 л

СПЕЦИФИКАЦИИ 865В AWD

МОДЕЛИ ПОЛНОГО ПРИВОДА AWD ИМЕЮТ СЛЕДУЮЩЕЕ ОСНАЩЕНИЕ:

- дополнительный поршневой насос переменного объема (макс.поток 143,5 л/мин при 2200 об/мин, макс.давление 420 бар)
- редуктор передней трансмиссии
- гидромотор высокого давления с наклонной шайбой (объем 75,9 куб.см/оборот)
- клапан делителя потока, который разделяет входной два равных выходных объема
- компенсационный клапан, расположенный между выходами, который обеспечивает частичную компенсацию и предотвращает случайную блокировку приводных колес

ДВИГАТЕЛЬ

Марка _____ FPT Industrial
 Модель _____ F4HE9687B
 Тип _____ Электронная топливная система с общей магистралью, водяное охлаждение, 4 такта, прямой впрыск, турбокомпрессор с охлаждением наддувочного воздуха. (по стандарту EPA TIER 3)

Цилиндры _____ 6, в ряд
 Диаметр и ход _____ 104 x 132 мм
 Объем двигателя _____ 6.7 л (6728 см³)

Мощность при 2.200 об/мин

Полная (SAE J1995 Gross)

Низкая кривая _____ 193 лс (144 кВт)*1
 Средняя кривая _____ 205 лс (153 кВт)*2
 Высокая кривая _____ 220 лс (164 кВт)*3

Полезная (SAE J1349)

Низкая кривая _____ 178 лс (133 кВт)*1
 Средняя кривая _____ 190 лс (142 кВт)*2
 Высокая кривая _____ 205 лс (153 кВт)*3

Макс.крутящий момент при 1500 об/мин

Полный (SAE J1995 Gross)

Низкая кривая _____ 830 Нм*1
 Средняя кривая _____ 880 Нм*2
 Высокая кривая _____ 930 Нм*3

Полезный (SAE J1349)

Низкая кривая _____ 743 Нм*1
 Средняя кривая _____ 788 Нм*2
 Высокая кривая _____ 832 Нм*3

СИЛОВАЯ ПЕРЕДАЧА

Задний мост

Просвет по вертикали _____ 359 мм
 Дифференциал _____ Обычный планетарный с электрогидравлической блокировкой 100%

* Тормоза _____ Дисковые, маслопогружные
 Число дисков на тормоз _____ 6

Тандем

Тип _____ Сварной короб (2204 x 631 x 200.5 мм)
 Качание _____ 20° в обе стороны
 Шаг главной цепи _____ 50.8 мм
 Толщина внутр. и внешн.боковых стенок _____ 19 мм

Передний мост

Тип _____ Сварной, из высокопрочной стали
 Качание _____ 15.3° в обе стороны
 Наклон колес _____ 20° в обе стороны
 Просвет по вертикали _____ 580 мм

*SAE J150 3450 (показатель торможения)

Примечания:

*1 Передачи 1-я, 2-я, 3-я вперед и 1-я, 2-я назад

*2 Передачи 4-я, 5-я, 6-я вперед и 3-я, 4-я назад

*3 Передачи 7-я, 8-я вперед

АВТОГРЕЙДЕРЫ СЕРИИ В

ГИДРАВЛИЧЕСКАЯ СИСТЕМА

Тип _____ Закрытый центр, чувствительность к нагрузке
 Гидронасос _____ Аксиально-поршневой насос, переменный поток, управляемый системой чувствительности к нагрузке

Номинальный поток _____ 186 л/мин при 2200 об/мин
 Гидрораспределитель _____ 9 секций

АРТИКУЛЯЦИЯ

Тип _____ Гидравлический (с клапаном блокировки)
 Угол _____ 25° направо/налево
 Управление _____ Гидравлическое

ТРАНСМИССИЯ

Марка _____ FUNK
 Модель _____ DF154E00DA
 Тип _____ Прямой привод с переключением под полной нагрузкой. Модуляция переключений, защита понижением передачи, обратный. ход через торможение, стояночный тормоз на сухом диске 352 мм,электронный орган переключения передач на правой консоли, программируемая педаль ползучего хода, рычаг перемены хода при столкновениях на 24В.
 Число передач _____ 8 вперед / 4

Скорости - км/час	Передняя	Задняя
1-я	4.3	4
2-я	6	8
3-я	8.4	15.8
4-я	11.8	31
5-я	16.7	-
6-я	23.1	-
7-я	32.5	-
8-я	44.8	-

ЭЛЕКТРИЧЕСКАЯ СИСТЕМА

Напряжение _____ 24 В
 Генератор _____ 90 А
 Аккумуляторы _____ 2x100 А-ч – малообслуживаемые

РУЛЕВАЯ СИСТЕМА

Тип _____ Гидростатическая
 Число оборотов рулевого колеса(от упора до упора) _____ 4.75
 Произв.насоса при 2 200 об/мин _____ 41.8 л/мин
 Давление клапана разгрузки _____ 151 бар
 Соединен с приоритетным рулевым клапаном
 Цилиндры _____ 2
 Диаметр _____ 50.8 мм
 Ход _____ 301 мм
 Диаметр штока _____ 25.4 мм
 Вспомогательное рулевое управление _____ Встроено SAE J53 и J1511

ЗАПРАВОЧНЫЕ ЕМКОСТИ

Двигатель _____ 15 л
 с заменой в фильтра _____ 16 л
 Топливо _____ 341 л
 Трансмиссия _____ 23 л
 с заменой в фильтра _____ 25 л
 Система охлаждения двигателя _____ 40 л
 Гидравлический бак _____ 90 л
 Полная гидравлическая система _____ 180 л
 Корпус поворотного круга _____ 2.8 л
 Коробка тандема (каждая) _____ 69 л

АВТОГРЕЙДЕРЫ СЕРИИ В

СПЕЦИФИКАЦИИ 885В AWD

МОДЕЛИ ПОЛНОГО ПРИВОДА AWD ИМЕЮТ СЛЕДУЮЩЕЕ ОСНАЩЕНИЕ:

- дополнительный поршневой насос переменного объема (макс.поток 143,5 л/мин при 2200 об/мин, макс.давление 420 бар)
- гидромотор высокого давления с наклонной шайбой (объем 75,9 куб.см/оборот)
- клапан делителя потока, который разделяет входной два равных выходных объема
- компенсационный клапан, расположенный между выходами, который обеспечивает частичную компенсацию и предотвращает случайную блокировку приводных колес

ДВИГАТЕЛЬ

Марка _____ FPT Industrial
 Модель _____ F4HE9687B
 Тип _____ Электронная топливная система с общей магистралью, водяное охлаждение, 4 такта, прямой впрыск, турбокомпрессор с охлаждением наддувочного воздуха. (по стандарту EPA TIER 3)

Цилиндры _____ 6, в ряд
 Диаметр и ход _____ 104 x 132 мм
 Объем двигателя _____ 6.7 л (6728 см3)

Мощность при 2.200 об/мин

Полная (SAE J1995 Gross)

Низкая кривая _____ 220 лс (164 кВт)*1
 Высокая кривая _____ 234 лс (175 кВт)*2

Полезная (SAE J1349)

Низкая кривая _____ 205 лс (153 кВт)*1
 Высокая кривая _____ 219 лс (163 кВт)*2

Макс.крутящий момент при 1500 об/мин

Полный (SAE J1995 Gross)

Низкая кривая _____ 924 Нм*1
 Высокая кривая _____ 984 Нм*2

Полезный (SAE J1349)

Низкая кривая _____ 864 Нм*1
 Высокая кривая _____ 924 Нм*2

СИЛОВАЯ ПЕРЕДАЧА

Задний мост

Просвет по вертикали _____ 359 мм
 Дифференциал _____ Обычный планетарный с электро-гидравлической блокировкой 100%

* Тормоза _____ Дисковые, маслопогружные
 Число дисков на тормоз _____ 6

Тандем

Тип _____ Сварной короб (2204 x 631 x 200.5 мм)
 Качание _____ 20° в обе стороны
 Шаг главной цепи _____ 50.8 мм
 Толщина внутр. и внешн.боковых стенок _____ 19 мм

Передний мост

Тип _____ Сварной, из высокопрочной стали
 Качание _____ 15.3° в обе стороны
 Наклон колес _____ 20° в обе стороны
 Просвет по вертикали _____ 580 мм

*SAE J150 3450 (показатель торможения)

ГИДРАВЛИЧЕСКАЯ СИСТЕМА

Тип _____ Закрытый центр, чувствительность к нагрузке
 Гидронасос _____ Аксиально-поршневой насос, переменный поток, управляемый системой чувствительности к нагрузке

Номинальный поток _____ 186 л/мин при 2200 об/мин
 Гидрораспределитель _____ 9 секций

АРТИКУЛЯЦИЯ

Тип _____ Гидравлический (с клапаном блокировки)
 Угол _____ 25°направо/налево
 Управление _____ Гидравлическое

ТРАНСМИССИЯ

Марка _____ FUNK
 Модель _____ DF2584E00DA
 Тип _____ Прямой привод с переключением под полной нагрузкой. Модуляция переключений, защита понижением передачи, обратный. ход через торможение, стояночный тормоз на сухом диске 352 мм, электронный орган переключения передач на правой консоли, программируемая педаль ползучего хода, рычаг перемены хода при столкновениях на 24В.
 Число передач _____ 8 вперед / 4

Скорости - км/час	Передняя	Задняя
1-я	4.3	4
2-я	6	7.9
3-я	8.4	16
4-я	11.7	30.9
5-я	16.9	-
6-я	23.4	-
7-я	32.4	-
8-я	44.7	-

ЭЛЕКТРИЧЕСКАЯ СИСТЕМА

Напряжение _____ 24 В
 Генератор _____ 90 А
 Аккумуляторы _____ 2x100 А-ч – малообслуживаемые

РУЛЕВАЯ СИСТЕМА

Тип _____ Гидростатическая
 Число оборотов рулевого колеса(от упора до упора) _ 4.75
 Произв.насоса при 2 200 об/мин _____ 41.8 л/мин
 Давление клапана разгрузки _____ 151 бар
 Соединен с приоритетным рулевым клапаном

Цилиндры _____ 2
 Диаметр _____ 50.8 мм
 Ход _____ 301 мм
 Диаметр штока _____ 25.4 мм
 Вспомогательное рулевое управление _____ Встроено SAE J53 и J1511

ЗАПРАВОЧНЫЕ ЕМКОСТИ

Двигатель _____ 15 л
 с заменой в фильтра _____ 16 л
 Топливо _____ 341 л
 Трансмиссия _____ 23 л
 с заменой в фильтра _____ 25 л
 Система охлаждения двигателя _____ 40 л
 Гидравлический бак _____ 90 л
 Полная гидравлическая система _____ 180 л
 Корпус поворотного круга _____ 2.8 л
 Коробка тандема (каждая) _____ 69 л

Примечания:

*1 Передачи 1-я, 2-я, 3-я вперед и 1-я, 2-я назад

*2 Передачи 4-я, 5-я, 6-я вперед и 3-я, 4-я назад

*3 Передачи 7-я, 8-я вперед

СПЕЦИФИКАЦИИ

845В / 865В / 885В

И ВЕРСИИ ПОЛНОГО ПРИВОДА AWD

СЕДЛО

Способ управления _____ Два гидроцилиндра
 Число позиций _____ 5

РАМА

Тип _____ Коробчатая конструкция
 Передняя секция _____
 Размер _____ 254 x 298 мм
 Задняя секция _____
 Размер _____ 121 x 299 мм

ТЯГА

Тип _____ А-образная сварная конструкция с мотором поворотного круга, смонтированном в центре
 Соединение с рамой _ Регулируемый сферический шарнир

КРУГ

Тип _____ Сварная конструкция
 Макс.внешний диаметр _____ 1752.6 мм
 Вращение _____ 360°
 Скорость _____ 1.2 об/мин (7.2°/сек)
 Привод _____ Гидромотор
 Объем _____ 0,25 л/оборот
 Номинальный гидросток _____ 94.6 л/мин
 Число опор из фенотласта _____ 4

ОТВАЛ

Тип _____ Высокоуглеродистая сталь
 Форма _____ Инволютная кривая
 Ширина _____ 3658 мм / 3962 мм / 4267мм
 Высота (криволинейный профиль) _____ 671 мм
 Толщина _____ 22 мм
 Режущая кромка _____ 2, сменная
 Позиции _____ наклона _____ отвала
 Нормальный наклон _____ 47°

ВЕС ОБОРУДОВАНИЯ

СТАНДАРТНЫЙ ГРЕЙДЕРНЫЙ ОТВАЛ, ОПЕРАТОР ВЕСОМ 75 КГ, ПОЛНЫЙ БАК

845В	ВЕС (кг)
Базовая машина	14175
С передним отвалом и рыхлителем	16134
865В	ВЕС (кг)
Базовая машина	14743
С передним отвалом и рыхлителем	16543
885В	ВЕС (кг)
Базовая машина	16708
С передним отвалом и рыхлителем	18723

Минимальный наклон _____ 42°
 Максимальный наклон _____ 87°
 Боковой сдвиг отвала _____
 Вправо _____ 686 мм
 Влево _____ 533 мм
 Макс.угол резания откоса (левый и правый) _____ 90°
 Проникновение в грунт (макс.) _____ 711.2 мм
 Подъем над землей (макс.) _____ 444.5 мм
 Боковой сдвиг и наклон отвала _____ Гидравлического типа

ПЕРЕДНИЙ КИРКОВЩИК

Ширина резания _____ 1168 мм
 Зубья _____ 5 (опция 11)
 Расстояние между зубьями _____ 229 мм (114 мм, опция)
 Подъем над землей _____ 527 мм
 Макс.проникновение _____ 318 мм
 Вес _____ 570 кг

ЗАДНИЙ РЫХЛИТЕЛЬ

Тип _____ Параллелограмм
 Ширина резания _____ 2340 мм
 Зубья рыхлителя _____ 3 / 5 опция
 Зубья кирковщика _____ 5 (9 опция)
 Подъем _____ над _____ землей
 Зубья рыхлителя _____ 518 мм
 Макс.проникновение _____
 Зубья рыхлителя _____ 437 мм
 Вес _____ 850 кг

ПЕРЕДНИЙ ОТВАЛ

Ширина _____ 2762 мм
 Высота _____ 953 мм
 Подъем над землей _____ 622 мм
 Проникновение _____ 165 мм
 Вес _____ 1165 кг

865В AWD	ВЕС (кг)
С передний противовес	16000
С рыхлителем и передним противовесом	16890
С передним отвалом и рыхлителем	17523
885В AWD	ВЕС (кг)
С передний противовес	18710
С рыхлителем и передним противовесом	19600
С передним отвалом и рыхлителем	20233

ОБЩИЕ РАЗМЕРЫ

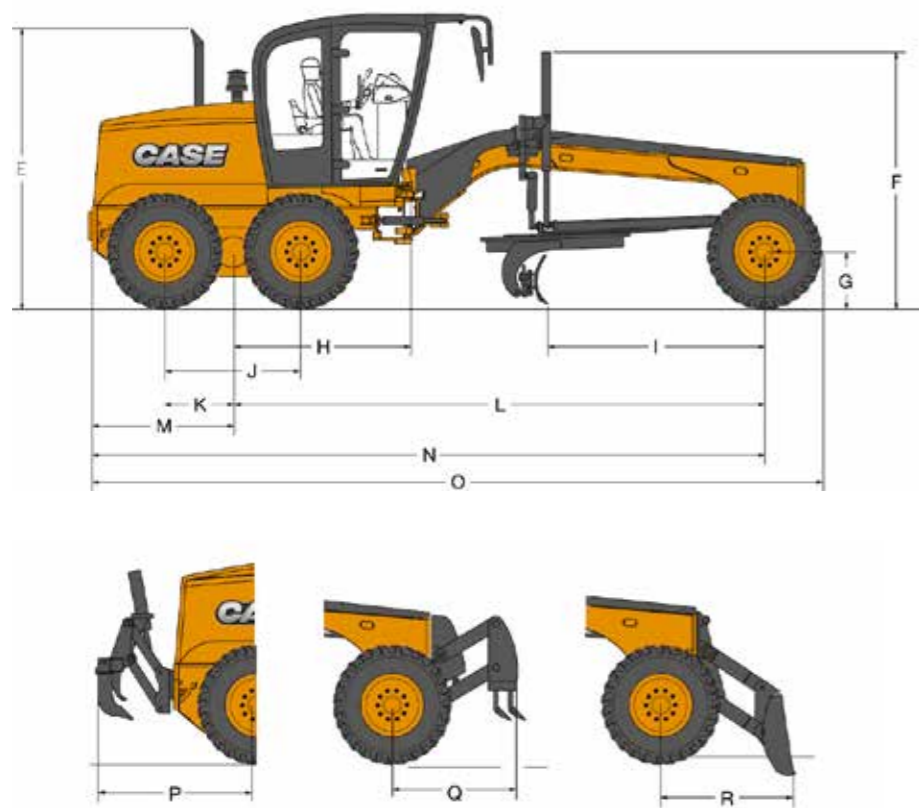

		845B	865B 865B AWD	885B 885B AWD
A	Ширина отвала	мм	3658	4267
B	Ширина по шинам	мм	2499	2654
C	Ширина колеи	мм	2108	2174
D	Высота до верха кабины	мм	3340	3340
E	Высота до верха выхлопной трубы	мм	3323	3323
F	Высота до верха цилиндра подъема отвала	мм	3047	3047
G	Статический радиус колеса	мм	610	610
H	Расстояние между центром тандема и осью артикуляции рамы	мм	1958	1958
I	Расстояние между передним мостом и отвалом	мм	2562	2562
J	Расстояние между осями задних колес	мм	1572	1624
K	Расстояние между центром тандема и осью колеса	мм	786	812
L	Колесная база	мм	6219	6219
M	Расстояние между центром тандема и задней частью машины	мм	1650	1661
N	Расстояние между осью переднего колеса и задней частью машины	мм	7868	7880
O	Габаритная длина	мм	8554	8534
P	Расстояние между осью заднего колеса и рыхлителем	мм	2028	2040
Q	Расстояние между осью переднего колеса и кирковщиком	мм	1520	1520
R	Расстояние между осью переднего колеса и передним отвалом	мм	1626	1645
	Радиус разворота (по внешним колесам)	мм	7250	7289

Все размеры даны для шин 14.0 x 24-12L, открытой кабины ROPS/FOPS, стандартного аккумулятора, полного топливного бака, оператора весом 75 кг, спецификаций ISO 7134.

СТАНДАРТНОЕ ОБОРУДОВАНИЕ

СТАНЦИЯ ОПЕРАТОРА

Закрытая высокая кабина (фиксированное переднее окно) ROPS/FOPS, включая:
Регулируемое виниловое кресло на подвеске с ремнем безопасности 50.8 мм
Регулируемая консоль оператора
Педали акселератора
Ручной акселератор
Передний стеклоочиститель с омывателем
Безопасное остекление
Потолочное освещение
Внутренние и внешние зеркала заднего вида
Источник питания 12 В (*)
Автоматический главный выключатель
Ступени справа и слева
(*) Имеется только для закрытой кабины

ДВИГАТЕЛЬ 865B

FPT Industrial
Дизельный с турбокомпрессором
Сухой воздушный фильтр с первичным и вторичным безопасными элементами
Предварительный воздушный фильтр с центробежным пылеулавливателем
Генератор 80 А
Поднимаемый капот

ГИДРАВЛИЧЕСКАЯ СИСТЕМА

Гидравлическая система, чувствительная к нагрузке с закрытым центром
Гидрораспределитель, 9 секций
Гидравлическое управление для всех функций: подъем отвала (правая и левая сторона), поворот круга, боковой сдвиг круга, наклон колес, артикуляция рамы, боковой сдвиг и наклон отвала, передние и задние орудия
Диагностический центр с 8 быстрыми разъемами
Гидравлический аксиально-поршневой насос
Гидравлический вентилятор двигателя

ТОРМОЗА

Многодисковые маслопогруженные рабочие тормоза с системой безопасности на азотном аккумуляторе
Дисковый стояночный тормоз, встроенный в трансмиссию, с сигнальной лампой

ШИНЫ

14" 3-секционный диск / 17,25 x 25 - 12L - G2 бескамерные

ПРОЧЕЕ

Стандартный комплект инструментов
Тяга / Стандартный круг

МОСТЫ

Обычный дифференциал с тормозом на 4 колеса и блокировкой дифференциала с электрогидравлическим механизмом (задний мост)

РУЛЕВАЯ СИСТЕМА

Гидростатическая система с встроенной системой аварийного управления

ПРИБОРЫ

Электронный информационный центр
Индикаторы/датчики:
Тахометр
Направление движения вперед/нейтраль/назад
Режимы трансмиссии – автоматический/ручной
Выбранная передача
Температура охлаждающей жидкости двигателя
Уровень топлива

Температура трансмиссионного масла
Температура гидравлического масла
Счетчик моточасов
Расход топлива
Диагностика двигателя
Диагностика трансмиссии

ОПЦИИ

КАБИНА

Закрытая высокая кабина (откидное переднее окно)
Открытая кабина
Солнцезащитная шторка (передняя и задняя)

ПРОЧЕЕ

Кондиционер воздуха для закрытой кабины
Огнетушитель
Омыватель и нижний стеклоочиститель лобового стекла
Омыватель и стеклоочиститель заднего стекла
Радио
Устройство блокировки тандема
Задний увлажнитель

ТЯГА

Тяга / Поворотный круг усиленный для тяжелых работ

ПЕРЕДНИЕ ОРУДИЯ

Передний отвал
Толкатель
Передний кирковщик, 5 зубьев
6 дополнительных зубьев для переднего рыхлителя
Электроклапан плавания переднего отвала
Передний противовес
Освещение на переднем отвале

ОТВАЛ

3,658 x 622 x 22 мм
3,962 x 671 x 22 мм
4,267 x 671 x 22 мм

-304.8 мм расширитель отвала правый
-304.8 мм расширитель отвала левый

ЗАДНИЕ ОРУДИЯ

Средний рыхлитель с 3 большими и 5 малыми зубьями
Дополнительные 2 больших и 4 малых зубьев
Задний буксировочный крюк
Поддержка для подъема машины

РАБОЧЕЕ ОСВЕЩЕНИЕ

2 рабочие фары позади отвала
2 рабочие фары впереди отвала
2 рабочие фары на переднем орудии

БЛОКИРОВКА/ПЛАВАНИЕ/ ПРОТИВОУДАРНЫЕ УСТРОЙСТВА ОТВАЛА И КРУГА

Клапан блокировки цилиндра подъема отвала
Электроклапан плавания отвала (включает клапан блокировки)
Противоударный электроклапан с 2 аккумуляторами для отвала
Противоударный электроклапан с 3 аккумуляторами для отвала и круга

СИДЕНЬЕ / РЕМЕНЬ

Виниловое сиденье на механической подвеске высокого качества
Тканевое сиденье на механической подвеске
Тканевое сиденье на пневматической механической подвеске
Ремень безопасности 76.5 мм

ИНДИКАТОРНЫЕ ЛАМПЫ:

Низкий уровень топлива
Прожектор заливающего света
Дальний свет
Давление тормозов
Главный аварийный сигнал
Стояночный тормоз

ЗВУКОВЫЕ СИГНАЛЫ:

Предупредительный сигнал
Аварийный сигнал
Сигнал заднего хода

ЭЛЕКТРИЧЕСКАЯ СИСТЕМА

Фары
Передние фары с указателем поворота (2)
Задние тормозные огни с указателем поворота (2)
Заднее рабочее освещение на вершине кабины (2)
Переднее рабочее освещение на вершине кабины (2)
Система 24 В (Два аккумулятора 12 В / 750 ССА)
Электронная система мониторинга
Звуковой сигнал
Счетчик моточасов
Сигнал заднего хода

ТРАНСМИССИЯ

Трансмиссия ZF с гидротрансформатором и системой блокировки (действует как прямой привод), переключение под нагрузкой, 6 передних и 3 задних скорости, автоматическое переключение
Варианты полного привода AWD оснащены трансмиссией FUNK прямого привода, переключение под нагрузкой, 8 передних и 4 задних скорости, автоматическое переключение

Все кабины сертифицированы ROPS/FOPS в соответствии со стандартами SAE J1040 (ROPS) SAE J231 (FOPS).

ДОПОЛНИТЕЛЬНОЕ ОСНАЩЕНИЕ

Поворотная фара
Инструментальный ящик класса люкс
Инструментальный ящик без инструментов с поддержкой, смонтированный на задней раме
Символ медленного хода
Электрический насос накачки шин
Опора для запасного колеса

ШИНЫ И ДИСКИ БЕСКАМЕРНЫЕ ШИНЫ

9" Диск – цельный / 14x24 шина -12L-G2
10" Диск - 3-секционный / 14x24 шина - 12L - G2
13" Диск - цельный / 17.5x25 шина - 12L - L2
14" Диск - 3-секционный / 17.5x25 шина - 16L - L3

ШИНЫ С КАМЕРАМИ БЕСКАМЕРНЫЕ ШИНЫ

9" Диск - цельный / 14x24 шина - 12L - G2
10" Диск - 3-секционный / 14x24 шина - 12L - G2

РАДИАЛЬНЫЕ БЕСКАМЕРНЫЕ ШИНЫ

9" Диск - цельный / 14x24 шина - 12L - L2
XGLA2 RADIAL
10" Диск - 3-секционный / 14x24 шина - 12L - L2
XGLA2 RADIAL

ДИСКИ

9" Диск - цельный с клапаном
10" Диск - 3-секционный с клапаном
13" Диск - цельный с клапаном
14" Диск - 3-секционный с клапаном



ЗАПАСНЫЕ ЧАСТИ И ОБСЛУЖИВАНИЕ

Широкая сеть поддержки заказчиков по всему миру.

Где бы вы ни работали, мы всегда рядом чтобы поддержать вас и защитить ваши инвестиции, превосходя в этом даже ваши ожидания. Вы можете полностью положиться на марку Case и вашего дилера Case во всех вопросах, касающихся поставки продуктивного оборудования, экспертного консультирования, гибкого финансирования, поставки оригинальных запасных частей Case и быстрого обслуживания. Мы всегда рядом, чтобы поделиться с вами нашим огромным опытом эксплуатации техники. Чтобы найти дилера Case или узнать больше о машинах и услугах Case, пожалуйста, обратитесь на сайт www.CaseCE.com

ПРИМЕЧАНИЕ: Case выпускает машины в комплектациях, специфичных для различных стран, а также предлагает многочисленные опции оборудования. На иллюстрациях в этой и других брошюрах могут быть показаны стандартные или опционные варианты оснащения. Пожалуйста, консультируйтесь с вашим дилером Case по любой информации, относящейся к этому вопросу, а также по поводу возможных модернизаций оборудования. CNH Industrial оставляет за собой право модифицировать спецификации своих машин без принятия на себя каких-либо обязательств, относящихся к таким изменениям.

