

# L325



## КОЛЕСНЫЙ МИНИ-ПОГРУЗЧИК С БОРТОВЫМ ПОВОРОТОМ TIER 3

ДВИГАТЕЛЬ	
Производитель	(FTP)
Модель	F5C E5454 B*A005
Количество цилиндров	4
Диаметр цилиндра x ход поршня	99 X 104 мм
Рабочий объем	3,2 л
Система впрыска	Турбонагнетатель без перепускной заслонки
Частота вращения коленчатого вала двигателя, об/мин	
Высокая частота вращения холостого хода	2675 ± 75 (без нагрузки)
Номинальная частота вращения	2500 (полная нагрузка)
Низкая частота вращения холостого хода	1075 ± 75
Номинальная мощность (по стандарту SAE J1349)	
Полная при номинальной частоте вращения	61 кВт (83 л. с.) при 2500 об/мин
Полезная при номинальной частоте вращения	57 кВт (78 л. с.) при 2500 об/мин
Макс. крутящий момент	305 Н·м при 1400 об/мин
Масляный насос	Роторный насос с глубоким поддоном, пластинчатым охладителем и нагнетательными форсунками под поршнями
Угловой рабочий диапазон насоса	
Поперечно	45°
Подъем ковша	35°
Опускание ковша	45°
Объем масла (с учетом фильтра)	9,4 л
Расход топлива	
Коэффициент нагрузки 30 %	5,1 л/ч
Коэффициент нагрузки 50 %	8,5 л/ч
Насос системы охлаждения	
Тип	Центробежный
Расход при номинальной частоте вращения	110 л/мин
Радиатор	
Тип сердечника	Полностью алюминиевый
Площадь сердечника	0,266 м²
Компоновка трубок (горизонтально x вертикально)	44 X 4
Давление настройки крышки	110 ± 14 кПа

СИЛОВАЯ ПЕРЕДАЧА	
Описание	Гидростатическая с редукторами, передающими усилия на цепи привода колес
Цель	
Размер	#100 ASA
Прочность на растяжение	133 447 Н
Длина	74
Оси	
Диаметр	62 мм
Длина	396 мм
Выходной крутящий момент — низкий	8975 Н·м
Тормоза	
Тип	Многодисковые с пружинным включением и гидравлическим выключением
Крутящий момент на гидромоторе	2200 Н·м
Давление сброса	13 ± 2 бара

ЗАПРАВочНЫЕ ЕМКОСТИ	
Топливо	
Вместимость бака	96,5 л
Моторное масло	
Объем масла (с учетом фильтра)	9,5 л
Гидравлическое масло	
Вместимость бака	9,5 л
Объем масла (с учетом фильтра)	9,5 л
Масло для цепного редуктора	
Объем (в каждом)	22,2 л

Примечание: 1 кВт = 1,36 л. с.

ГИДРАВЛИЧЕСКАЯ СИСТЕМА	
Насос рабочего оборудования	
Тип	Шестеренчатый
Рабочий объем	34,1 см³
Расход при номинальной частоте вращения двигателя (при КПД 100%)	85 л/мин
Гидрораспределитель	
Тип	3-золотниковый / с открытым центром / последовательный
Основной предохранительный клапан	210 бар ± 5 бар при 75 л/мин, 48 сСт
Номинальный поток	87 л/мин
Настройки предохранительных клапанов в контурах:	
Подъем стрелы	225 +10/-5 бар
Наклон ковша назад	260 +10/-5 бар
Наклон ковша вперед	80 +10/-5 бар
Цилиндр подъема	
Диаметр цилиндра	63,5 мм
Диаметр штока	44,5 мм
Длина при втянутом штоке	1192 мм
Ход	851,9 мм
Радиатор гидравлического масла	
Тип сердечника	Полностью алюминиевый
Площадь сердечника	0,084 м²
Компоновка трубок (горизонтально x вертикально)	11 x 2

ЭКСПЛУАТАЦИОННАЯ МАССА	
Машина с кабиной; оператором массой 75 кг, ковшем LPE 72 дюйма; полным баком топлива, шинами 12 x 16.5	
	3666 кг
Транспортировочная масса	3430 кг
Масса дополнительного оборудования — по заказу	
Противовес	136 кг
Боковое стекло кабины	21,3 кг
Стеклопанель двери кабины	34,0 кг
Поликарбонатная (лексан) дверь кабины	34,0 кг
Сиденье на подвеске	10 кг

ХАРАКТЕРИСТИКИ ПРОИЗВОДИТЕЛЬНОСТИ	
Номинальная грузоподъемность по стандарту ISO (SAE)	1135 кг
Опрокидывающая нагрузка	2268 кг
Грузоподъемность при макс. высоте подъема	2108 кг
Усилие отрыва на кромке ковша	38,3 кН
Усилие отрыва на цилиндрах подъема	22,6 кН гидравлический предел
Время цикла при номинальном расходе гидравлического масла	
Подъем	3,9 с
Опускание	2,5 с
Опрокидывание	2,7 с
Запрокидывание	2,0 с

ЭЛЕКТРООБОРУДОВАНИЕ	
Генератор	14 В, 120 А
Стартер	12 В, 3,2 кВт
Аккумуляторная батарея	12 В, 925 ССА

ГЕОМЕТРИЯ ПОДЪЕМА	
Тип	Вертикальная схема подъема

СКОРОСТЬ ДВИЖЕНИЯ	
Низкий диапазон	11,3 км/ч
Высокий диапазон (опция)	16,9 км/ч



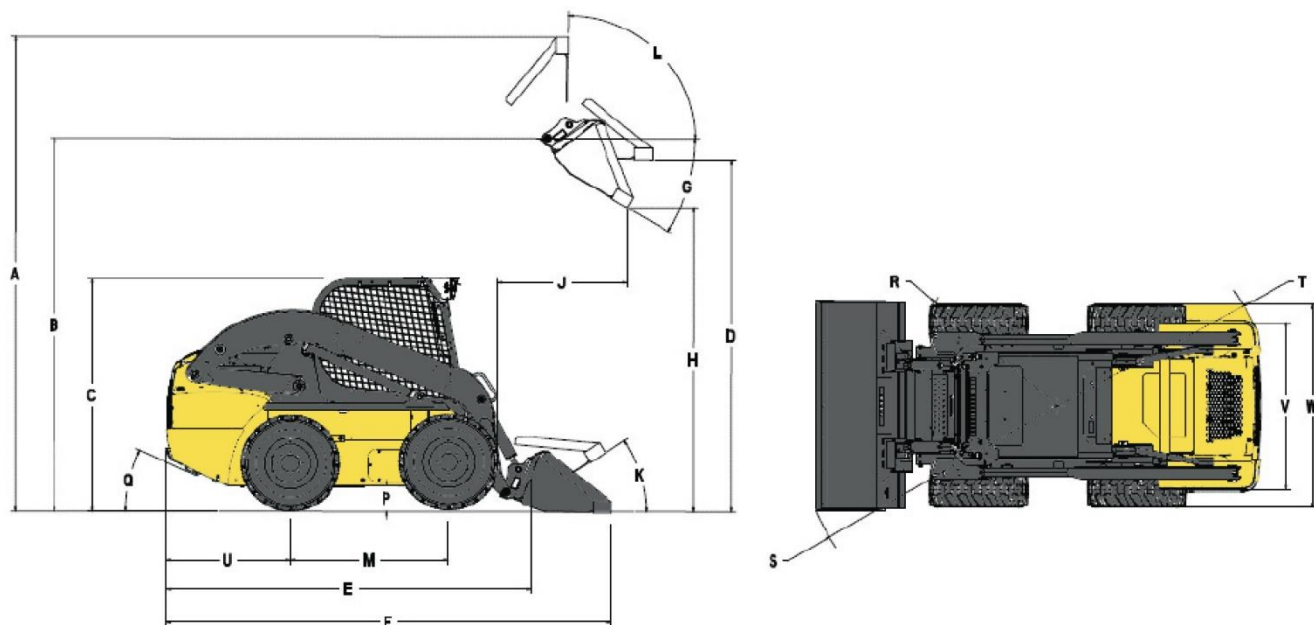

Чертежи приведены исключительно в ознакомительных целях и могут отличаться от фактического изделия.

РАЗМЕРЫ			L325
A	Габаритная высота с ковшом LPE (низкопрофильный удлиненный ковш)	мм	4287
B	Высота до пальца ковша при макс. подъеме стрелы	мм	3290
C	Высота по кабине с ROPS	мм	2004
D	Высота до днища ковша при макс. подъеме стрелы	мм	3115
E	Габаритная длина без рабочего орудия	мм	2987
F	Габаритная длина с ковшом LPE	мм	3858
G	Угол выгрузки	°	54,7
H	Высота выгрузки с ковшом LPE	°	2453 мм при 45
J	Вылет выгрузки с ковшом LPE	°	974 мм при 45
K	Макс. запрокидывание ковша на уровне опорной поверхности	°	33,6
L	Макс. запрокидывание ковша при макс. подъеме стрелы	°	84,8
M	Колесная база	мм	1322
P	Дорожный просвет	мм	204
Q	Угол съезда	°	23,5
R	Радиус разворота * (без рабочего оборудования)	мм	1376
S	Радиус разворота * (при номинальной ширине с ковшом LPE)	мм	2346
T	Радиус разворота *	мм	1789
U	Расстояние от задней оси до бампера	мм	1036
V	Ширина колеи колес (со штатными шинами)	мм	1448
W	Габаритная ширина (со штатными шинами)	мм	1773

<b>ШИНЫ</b>			
Тип	Размер	Ширина по шине	Масса, кг (одна шина)
Усиленные шины	12x16,5	70	50
Шины премиум-класса	12x16,5	70	50
Сверхусиленные шины	12x16,5	70	43,5



<b>ВАРИАНТЫ КОВШЕЙ</b>			
Тип	Ширина	Масса	Вместимость ковша «с шапкой»
72 HD (усиленный ковш)	1,83 м	230 кг	0,40 м <sup>3</sup>
72 DF (ковш для общестроительных работ)	1,83 м	190 кг	0,46 м <sup>3</sup>
72 LPE (низкопрофильный ковш с удлиненным днищем)	1,83 м	232 кг	0,50 м <sup>3</sup>
78 LPE (низкопрофильный ковш с удлиненным днищем)	1,98 м	245 кг	0,53 м <sup>3</sup>
84 LPE (низкопрофильный ковш с удлиненным днищем)	2,13 м	262 кг	0,57 м <sup>3</sup>



### СТАНДАРТНОЕ ОБОРУДОВАНИЕ

#### ДВИГАТЕЛЬ/ТРАНСМИССИЯ

Турбодизельный двигатель FPT f5c e9454  
3,2 л, с жидкостной системой охлаждения

#### ГИДРАВЛИЧЕСКАЯ СИСТЕМА

3-золотниковые гидрораспределители  
Дополнительный гидравлический контур с пропорциональным управлением

#### Индикаторы

Розетка электропитания напряжением 12 В  
Верхнее стекло  
Сигнализация движения задним ходом

#### ПОГРУЗОЧНОЕ ОБОРУДОВАНИЕ

Вертикальная схема подъема  
Механический быстросъемный механизм для сменного рабочего оборудования

#### КОНСТРУКЦИЯ ДЛЯ ЗАЩИТЫ ОПЕРАТОРА

Конструкция для защиты оператора при опрокидывании машины (ROPS) 1-го уровня  
Наклоняемая вперед кабина

#### ПРОЧЕЕ

Фонари: 2 шт. спереди и 2 шт. сзади  
Вынесенная дренажная трубка для слива масла

#### СИСТЕМА ПРИВОДА

Гидростатическая, полный привод  
Дисковый стояночный тормоз

#### ПРИБОРЫ

Усовершенствованный щиток приборов  
Контрольные лампы с сигнализацией



#### В ДИЛЕРСКОМ ЦЕНТРЕ

Приведенная в настоящей брошюре информация является общей. Компания NEW HOLLAND CONSTRUCTION MACHINERY S.p.A. может в любое время по техническим или иным причинам изменить конструкцию или технические характеристики машины, описанной в настоящей брошюре. На иллюстрациях могут быть представлены машины с дополнительным оборудованием. Размеры, массовые параметры и заправочные емкости, перечисленные в настоящей брошюре, а также конвертированные значения являются приблизительными и зависят от естественных особенностей производственного процесса.

L325

*crective-farm.it 02/20*

