

EX 180 TH навесное оборудование для бурения

EX 180 TH это буровой комплект, спроектированный для использования с гидроударниками на нашей алюминиевой буровой мачте Spedy Drill 180 с цепной подачей и направляющей кассетой для РВД. Разработано для использования на экскаваторах с небольшим весом (> 7 т), экстремально лёгкий и компактный, доступен во множестве модификаций.

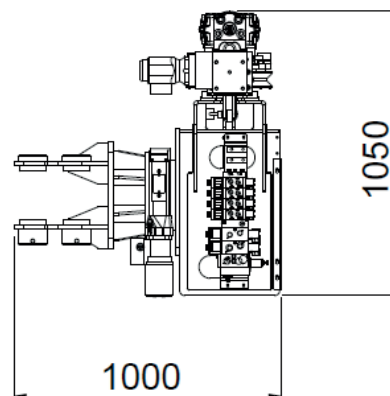

| Технические характеристики | |
|---|---|
| Вес экскаватора | > 5 т |
| Буровая мачта | Speedy drill 180 |
| Ход податчика | Стандартно 1800 мм - 2300 мм |
| Подача/вытяг. | 1500 кг |
| Базовая рама и кинематика | Включает плиту для монтажа на экскаватор и <ul style="list-style-type: none"> • Поворотный механизм (180° + 180°) • Подача 550 мм • Подставка для хранения |
| Гидравлика | 5 пропорциональных клапана (вращение/удар/ податчик/ поворот/вытягивание) |
| Управление | Радиоуправление и 5" жидкокристаллический экран для диагностики и настроек |
| Центратор | Механический центратор включён |
| Запись параметров | По запросу |
| Гидроударники | |
| Скальные грунты | MR40, DOOFOR430/530 |
| Анкерное бурение | EURODRILL1001/1002 Другие гидроударники доступны по запросу |
| Аксессуары | |
| <i>Дополнительный подшипник смонтированный под 90°</i> | |
| <i>Гидравлический центратор для шестиугольных штанг</i> | |
| <i>Гидравлический отворачиватель штанг</i> | |
| <i>Гидравлический центратор для R25/R32/T38</i> | |
| <i>Гидравлический центратор + зажим R25, R32, T38</i> | |
| <i>Одиночный зажим 25-90 мм</i> | |
| <i>Зажимой и отворачивающий стол 25 - 90 мм</i> | |
| <i>Сборщик пыли (если доступен поток масла)</i> | |
| <i>Компрессор (если доступен поток масла)</i> | |
| <i>Система смазки штанг с воздушной линией</i> | |
| <i>Система смазки штанг без воздушной линии</i> | |
| <i>Защитная клеть</i> | |

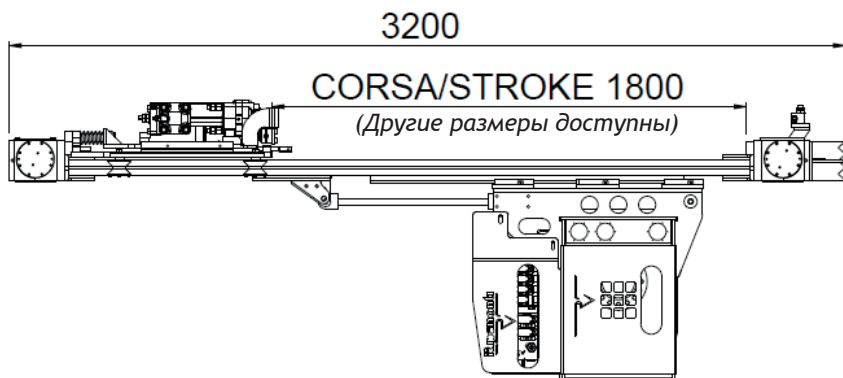
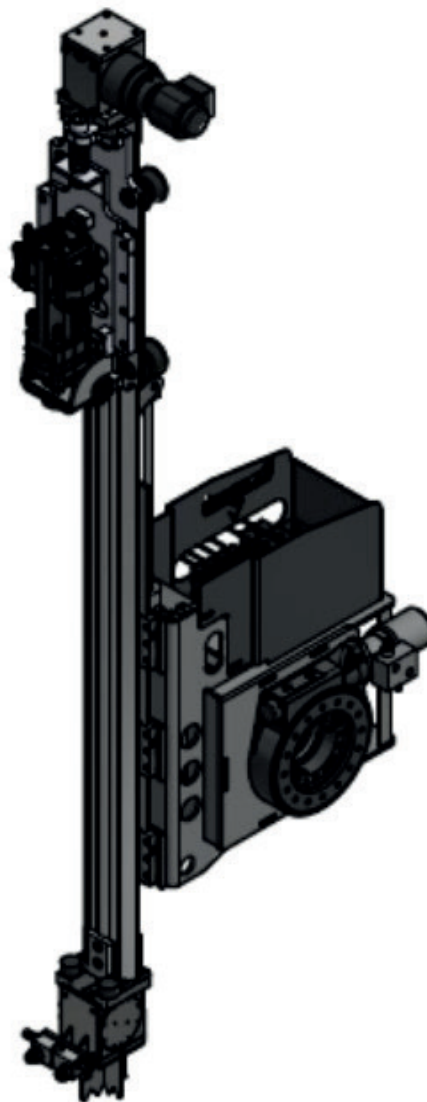

Компания Ripamonti постоянно модернизирует и улучшает продукт, оставляя за собой право на внесение изменений в конструкцию без уведомления.

Официальный представитель:

ООО "АТ Машинери"

Тел. +7 495 592-64-25 Моб. +7 919 100-91-61



WWW.ATMACHINERY.RU

sales@atmachinery.ru